

Foto: Jukka Grönlund, Hannu Vallas, Vesa Gran  
Pekka Väisänen, Ulla Hassinen och HSR rf  
Ombrytning: Kirsti Pohjapelto  
Tryckeri: Edita Prima Ab  
Helsingfors 2002

## Hur man installerar en septiktank

Tanken över vattenlinjen

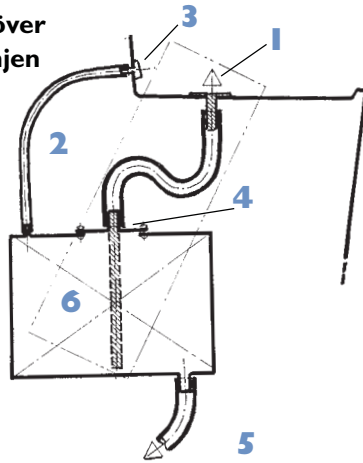

- 1. Däcksgenomföring
- 2. Luftslang
- 3. Ventil för luftintaget
- 4. Servicelucka
- 5. Skrovgenomföring
- 6. Tank

Tanken över vattenlinjen

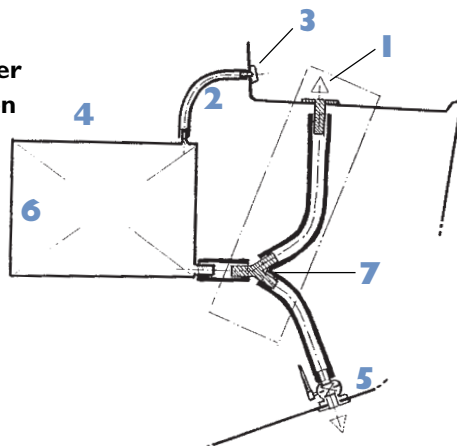

- 7. Y-fördelare eller trevägsventil

Tanken under vattenlinjen

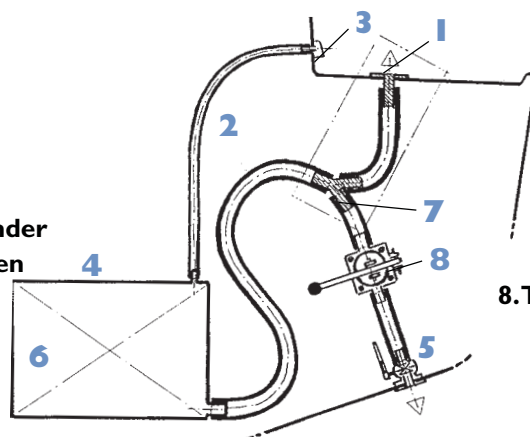

- 8. Tömningspump

## Hur man installerar en septiktank i en gammal båt

Det kan vara besvärligt att installera ett septiktankssystem i en gammal båt. Men man kan installera den lika väl ovanför eller nedanför wc-kärlet. I nya båtar placeras septiktanken i närheten av toaletten eller under den. Då man installerar en tank är det skäl att tänka på hur servicen kan göras. Systemet skall kunna servas och vid behov skall delar kunna bytas ut.

Septiktankens volym skall vara tillräcklig för att besättningen skall kunna tillbringa några dagar ombord utan att tanken behöver tömmas. Den rekommenderade tankstorleken är minst 30 liter. I toaletter med undertryck kan en mindre tank komma i fråga. Tankar tillverkas bl.a. av plast och metall.



I ett septiktankssystem används sådana material som hindrar att det kommer lukt in i båten. Det kan också vara bra att installera ett luftfilter i septiktankens luftslang för att hindra att lukten kommer ut på däck. Filtret måste bytas årligen. Kemikalier som förebygger lukt rekommenderas inte, eftersom de belastar miljön.

## Tekniska råd och bestämmelser

För att septiktankssystemets olika delar ska passa ihop är det viktigt att vara på det klara med de tekniska och konstruktionsmässiga kraven på system som tar tillvara toalettavfall. Kraven finns i den internationella standarden ISO 8099 "System för att tillvarata båtars toalettavfall".

*Kontrollera att det finns ersättningsluft!*

### Standarden säger att

- sugtömningsbeslagets storlek på däck är ämnat för slangar med innerdiameter 38-50 mm
- septiktankens luftslang skall vara placerad på yttre relingen, och luftslangens innerdiameter skall vara minst 19 mm i tankar under 400 liter. Då tanken töms, bör minst lika mycket luft kunna strömma in i tanken som försvinner genom tömningsholken, annars sugs tanken lätt ihop p.g.a. undertryck,
- hela systemet skall tåla sugtömning
- septiktankssystemet skall vara stadigt fäst vid skrovet, inte bara med slangar. Spara inte på slangkostnaderna utan skaffa ordentliga slangar! Försäkra dig om att luftslangen har tillräckligt stor diameter!